

Vakuumheber für Dach- und Wandpaneele

- Dachmontage bis 400 KG
- Wandmontage bis 400 KG
- keine zusätzlichen Haltegurte notwendig
- individuelle Saugergrößen möglich

- 2 - Kreissystem nach EN 13155
- feuerverzinkt und pulverbeschichtet
- Akkubetrieb und integriertes Ladegerät
- Erhaltungsladung und Akkupflege

- Transportrollen und Abstellfüße
- Lagergestell für das Grundgerät und die Verlängerungstraversen
- Funkfernsteuerung

WANDMONTAGE BIS 400 KG

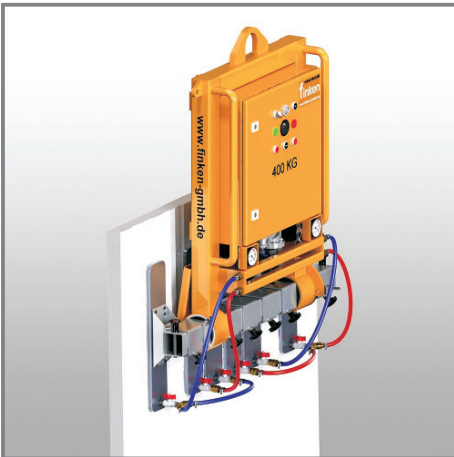

Aufrichten und Einbau von Wandpaneelen mit einem Gewicht von bis zu 400 KG und bis zu 6 Mittelsaugern.

DACHMONTAGE BIS 400 KG

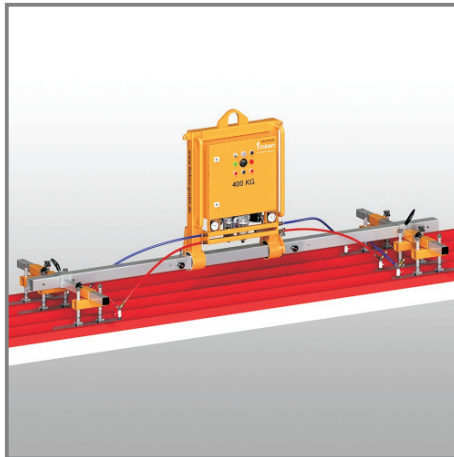

Montage von nahezu allen ISO - Paneelen und Trapezblechen. Bis zu 12 federnde und gelenkige Sauger tragen bis zu 400 KG ohne zusätzliche Haltegurte.

2-KREISSYSTEM

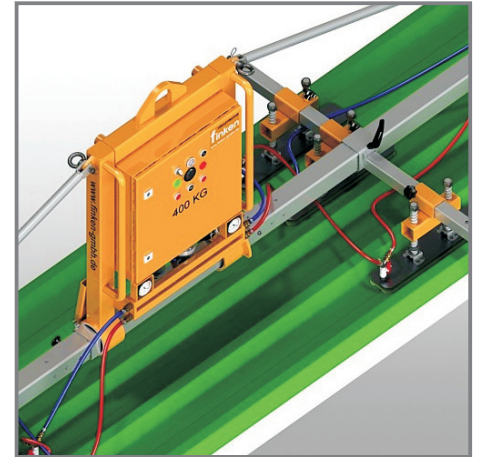

Durch serienmäßiges 2-Kreissystem keine zusätzlichen Sicherungsgurte erforderlich. Einfaches und sicheres Konfigurieren durch Vakuumkupplungen und farbige Schläuche

FUNK



Funksteuerung der „Saugen“ und „Lösen“ Funktion optional.

LAGERGESTELL



Lagergestell für Grundgerät und Zubehör. Grundgerät einfach einfahren, aufkippen und an der Lastöse fixieren.

TRANSPORT

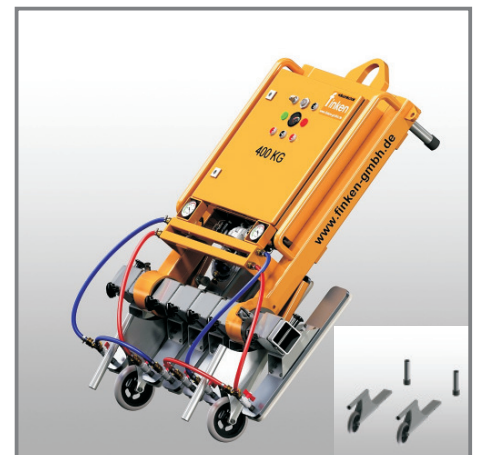

Fahr- und Transportgestell zum mühelosen Transport auf der Baustelle, vom Fahrzeug zum Einsatzort oder im Betrieb.

Lagergestell

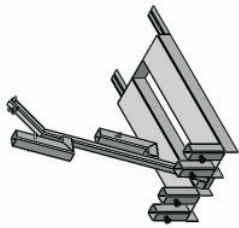

Gerät - 1m

Sauger für Wandpaneelle

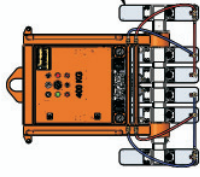

Transportgestell

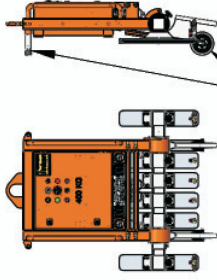

Transportgestell mit
Abstellfüßen und Rollen

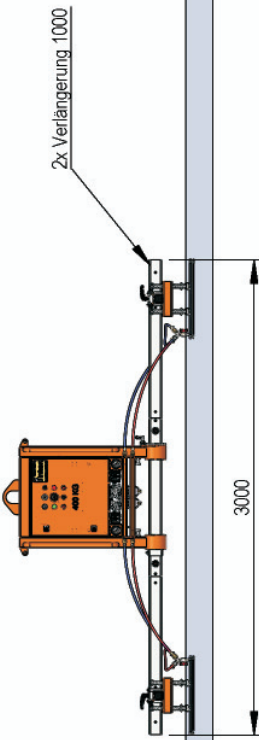
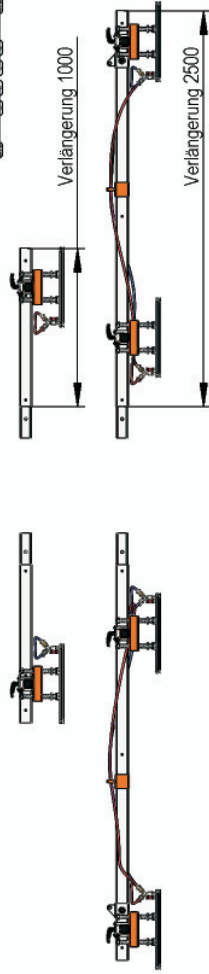
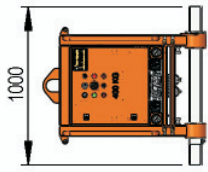

Gerät - 3m

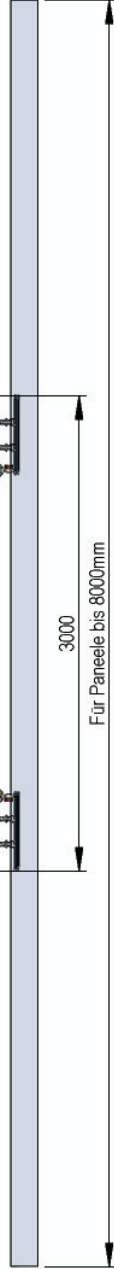

Gerät - 6m

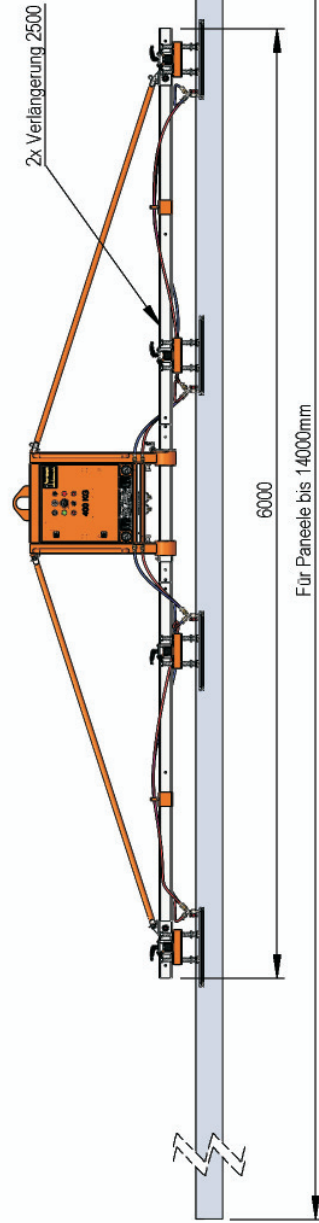

Gerät - 8m

